

# TRION

Indicado para insertar en chimeneas existentes sin necesidad de obra. Fabricado en chapa de acero decapada AP11 de 4 mm de espesor, con hogar revestido de placas de hierro fundido desmontables. **Se fabrica en dos versiones: con una puerta de apertura de derecha a izquierda (M5515) o con puerta de dos hojas y cristales plegados (M5525). Especificar elección.** Incorpora garganta antirrevoco de acero refractario, registros de aire primario y secundario, recámara de aire caliente, sistema de ventilación forzada con dos turbinas helicoidales, regulador de velocidad, termostato de paro y puesta en marcha, cableado para altas temperaturas, marco tapajuntas a tres caras y adaptador para entubar. Acabado con pintura gris antracita. Para una correcta instalación, es necesario seguir las instrucciones indicadas a la entrega del aparato.

Designed to be retrofitted into existing fireplaces with no need for building work. Manufactured with 4 mm grade-11 pickled steel sheet; hearth lined with removable cast-iron panels. **Supplied with two different door systems: a right-to-left opening door (M5515), or a double-leaf glass door (M5525). Please specify your preference when placing your order.**

Incorporates downdraft deflection throat made from refractory steel, primary and secondary combustion air registers, hot-air chamber, mechanical draft system with two helical fans, speed regulator, on/off thermostat, high-temperature resistant wiring, three-sided sealing frame, flue coupling. Anthracite-grey paint finish.

When installing the fireplace, make sure that you follow the indications supplied with the product.

Conçu pour les cheminées existantes sans avoir à faire de travaux. Fabriqué en tôle d'acier décapée AP11 de 4 mm d'épaisseur, foyer revêtu de plaques en fonte démontables. **Fabriqué en deux versions: avec porte à ouverture de droite à gauche (M5515) ou avec porte à deux battants et vitres pliées (M5525). Spécifier votre choix.**

Il comprend une sécurité contre le refoulement des fumées en acier réfractaire, des admissions d'air primaire et secondaire, une chambre de convection pour l'air chaud, un système d'aération forcée à deux turbines hélicoïdales, un régulateur de vitesse, un thermostat de marche-arrêt, un câblage pour hautes températures, un encadrement couvre-joint à 3 faces, un adaptateur pour conduit. Finition en peinture gris anthracite.

Pour une installation correcte, il convient de suivre les instructions indiquées à la livraison de l'appareil.

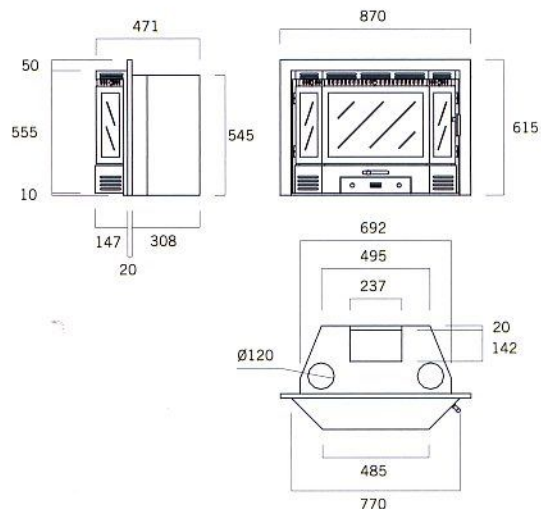

EMBOQUILLAMIENTO Ø200 REDONDO  
(PARA ENTUBAR)

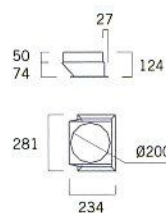

M5515 Trion, una puerta

REND. | 71% C.M.A. | 7kgs Pn | 12 kw Peso | 106kgs  
UNE-EN 13240 y UNE-EN 13229

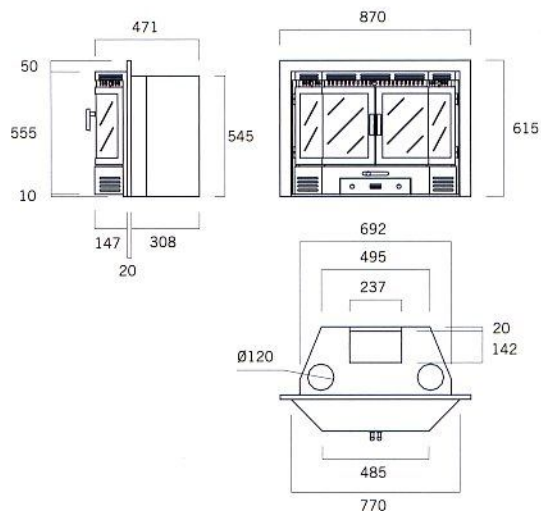

EMBOQUILLAMIENTO Ø200 REDONDO  
(PARA ENTUBAR)

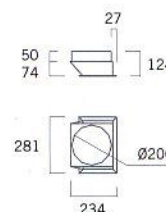

M5525 Trion, dos puertas

REND. | 71% C.M.A. | 7kgs Pn | 12 kw Peso | 105,5kgs  
UNE-EN 13240 y UNE-EN 13229